

F) Montaggio/posizionamento della sicurezza Cablelock AS:

La preghiamo in ogni caso ad leggere e seguire prima l'informazione sul foglio di rettifica di questa istruzione per l'uso e del BGI 5100! A forza evitare che si strofinano componenti vicini.

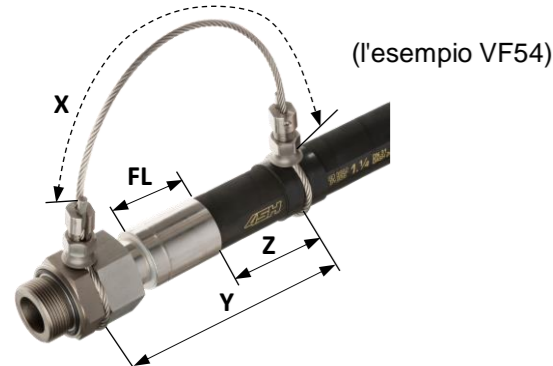

Formula generale per la libera lunghezza di strappo:
X-Y = minimo FL+20mm, max. FL+120mm

Posizione del tenditore a cravatta "basic":
Z = minimo 50mm, max. 100mm

ATTENZIONE: Se la tubatura sia messa in forma di arco, MAI montare il tenditore alla parte esterna dell'arco!

a) Presso allacciamento staccato alla macchina:

- a1) Tutte i due cappi (funi metalliche) abbastanza allargarli a mano così che siano leggermente da spostare sulla tubatura (nel stadio di fornitura la vite di fissaggio è leggermente svitata*, questo eventualmente controllare).
- a2) Avvitare fine del tubo flessibile (dado per raccordi/ filettatura esterna oppure piatto flangia).
- a3) Spingere la fune a cappio sul lato della macchina (regolazione guarda giù) sul dado per raccordi/AG, così che la fune metallica a cappio ingranaggi nella previa fessura oppure nel piatto flangia (guarda giù). Montare il tenditore a cravatta "basic" a partire del punto D3) secondo la allegata istruzione di montaggio.
- a4) Spingere il tenditore "basic" del lato del tubo flessibile incl. cappio in direzione del tubo flessibile. Il punto fisso al tubo è 50mm fino a 100mm dietro la finale filettatura pressata da stabilire.
- a5) Se è stato stabilito il punto di fissaggio come in passo a4) descritto, eventualmente applicare il Cablelock AS-Tape montare il tenditore a cravatta "basic" a partire del punto D3).

b) Presso allacciate tubature – RETROFITTING SENZA STACCARE LA TUBATURA:

- b1) Tutti i due tenditori "basic" smontarli secondo allegata istruzione di montaggio E) e tutti due tenditori "premontati" secondo istruzione D1) + D2) .
- b2) Altre posizionamenti e montaggi secondo descritti punti di sopra a3) fine a a5).

Punti di fissaggio Cablelock AS del lato della macchina (guarda anche testo di sopra):

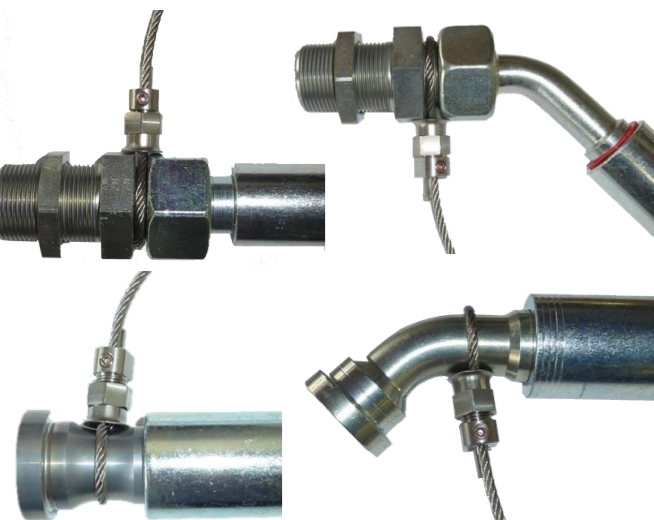

Attenzione:
Affiancati modi di fissaggio soltanto farne uso, se nella parte esterna della tubatura a arco non si trova il tenditore, seno girare i tenditori.

Ulteriori informazioni relative al montaggio sul collo di raccordi sono riportate all'indirizzo www.cablelock.de - Informazioni importanti - *Opuscolo informativo montaggio sul collo di raccordi.* Assicurare sempre un collegamento ad accoppiamento geometrico!



I) Immagazzinamento/manutenzione/cura/garanzia/produttore/conformità/immagini esempi:

- Le sicurezze AS devono essere immagazzinate in asciutto e senza polvere e NON completamente essere smontati* (vedere pagina 2).
- l'esecuzione AISI 303 è adatto per l'impiego standard all'esterno o in condizioni analoghe, AISI 316 e sollecitazioni superiori, MA sempre tenendo conto delle qualità dei materiali - vedi pagina interna!
- Componenti non sono da sostituire singoli. Se c'è stato una rottura della tubature bisogna cambiare il collegamento.
- Prima di ogni riutilizzazione (fin quando non sia strappata la tubatura) controllare fune metallica e sicurezza se siano intatti.
- In caso di sollecitazione vibratoria, garanzia limitata, vedere anche l'opuscolo informativo "Protezione della targhetta CE" all'indirizzo www.cablelock.de
- Controllare regolarmente la sicurezza della tubatura su intatta funzione e su corretta incastratura (per es. durante il annuale controllo della tubatura che è obbligatorio BGR237). Presso ulteriore uso causate di eccitazione abbreviare l'intervalli di controllo!
- Se esistono indizi di corrosione oppure danneggi alla sicurezza, cambiare questa per precauzione!
- Produttore: Hydraulik Schmitz Siegen GmbH - Seelbacher Weg 17 - 57072 Siegen
- Tutte le immagini mostrano protezioni con un diametro della fune metallica pari a 5 mm (i tipi 3+4 mm possono essere leggermente diversi).
- Una dichiarazione di conformità CE si può scaricare sotto www.schmitzsiegen.de

La sicurezza anti-strappo per tubi flessibili idraulici alta pressione

A) Descrizione della funzione:

Per il caso che un tubo flessibile sotto alta pressione si strappa si stacca della armatura pressata, la sicurezza Cablelock AS evita che la tubatura sferza incontrollatamente in giro. Questo viene raggiunto tramite degli tenditori a cravatta "basic", che sono fissata al tubo flessibile e con un punto fisso alla macchina tramite una fune di metallo (l'armatura del tubo flessibile e l'armatura pressata contano in questo caso al punto fisso della macchina). La lunghezza della fune si deve misurare così, che la tubatura rotta possa scivolare fuori dell'armatura pressata (così viene garantito un abbassamento della pressione nella tubatura).

Panoramica di componenti (l'esempio VF54):



B) Grandezze e misure dei diversi tipi: Adatto per tutte la armature / montature con il diametro nominale "DN" a DIN 20066.

per tubi *	punti di fissaggio	Øest. Filo	per pressione massima in uso**	arco della fune ca.	lunghezza Ident.***	N° ident. AISI 303	N° ident. AISI 316	Altri dati tecnici da osservare per la tubazione flessibile da fissare					
								Dimen- sione	RC min. Filo 1+2	RC min. Filo 4	max. kg/m		
DN5-DN8	AD 8-21mm	3mm	450bar	200-260mm	450mm	VA32	VA34	DN5	60mm	-	0,40		
DN10-DN12	AD 17-28mm	3mm	450bar	210-270mm	500mm	VB32	VB34	DN6	75mm	150mm	0,65		
DN16 a 2SN/2SC	AD 22-31mm	3mm	330bar	230-290mm	550mm	VC32	VC34	DN8	85mm	-	0,70		
DN16 a R15	AD 22-31mm	4mm	450bar	230-290mm	550mm	VC42	VC44	DN10	90mm	150mm	0,85		
DN20 a 4SH	AD 26-36mm	4mm	380bar	240-310mm	640mm	VD42	VD44	DN12	130mm	200mm	1,15		
DN25 a 4SP	AD 32-44mm	4mm	300bar	250-320mm	700mm	VE42	VE44	DN16	150mm	240mm	1,40		
DN20 supera R15	AD 26-36mm	5mm	480bar	240-330mm	670mm	VD52	VD54	DN20	180mm	240mm	1,80		
DN25 a R15	AD 32-44mm	5mm	420bar	250-340mm	730mm	VE52	VE54	DN25	230mm	300mm	2,30		
DN32 a 4SH	AD 38-52mm	5mm	325bar	350-450mm	880mm	VF52	VF54	DN32	420mm	420mm	3,35		
DN40 a 4SH	AD 44-61mm	5mm	290bar	370-450mm	940mm	VG52	VG54	DN40	500mm	500mm	3,90		
DN50 a 4SH	AD 56-74mm	5mm	250bar	380-450mm	1020mm	VH52	VH54	DN50	630mm	630mm	5,30		
DN60/63 a 2SN	AD 70-84mm	5mm	90bar	380-450mm	1100mm	VL52	VL54	DN60/63	760mm	-	5,90		
DN76 a 2SN	AD 85-102mm	5mm	50bar	380-450mm	1200mm	VM52	VM54	DN76	900mm	-	5,90		

* In caso di montaggio corretto per i tipi di tubo flessibile 1&2SN, 1&2SC, 4SP&4SH (eccetto VE42/VE44 fino al DN25 anche per R13&R15).

ATTENZIONE: Non utilizzare alcun tipo per tubi flessibili con 6 inserti di acciaio, vedere anche le informazioni riportate sotto. I tipi di tubi flessibili suddetti sono riportati nelle norme in basso.

** Lo spessore del coprigiunto "t" è solitamente adatto per la raccorderia standard senza dispositivi di serraggio, ma questo sempre a determinate condizioni. Le protezioni antistrappo Cablelock sono testate esclusivamente per fluidi liquidi. Pertanto, tutte le specifiche di pressione si riferiscono esclusivamente alle applicazioni con fluidi liquidi! Oltre alla PE max (pressione massima d'esercizio incl. i picchi di pressione), è sempre necessario rispettare i valori limite secondo la tabella dei dati del tubo flessibile a destra (valori secondo la norma o secondo i dati dei principali produttori di tubi flessibili). Le indicazioni di pressione si riferiscono all'ID del tubo flessibile, ad es.: tipo VE42-DN25 = r² x p x 300bar vale a dire 12,5mm x 12,5mm x 3,14 x 300bar.

*** Lunghezza Ident. = lunghezza completa della fune tirata inclusiva le bussole finale pressate in stato parzialmente smontato.

C) Uso/Condizioni di Uso e avviso di sicurezza:

Sicurezze Cablelock sono destinati contro incontrollati sferzanti tubi flessibili idraulici. L'informazione e avvisi di questa istruzione di uso sono in ogni caso da seguire. Non seguire l'istruzione può causare un danno alla sicurezza e dei danni superiori a causa di pezzi che possono volare via. Le sicurezze Cablelock sono stati concepiti e costruiti sotto gli aspetti di queste norme: DIN 20066, DIN EN 853, DIN EN 854, DIN EN 855, DIN EN 856, DIN EN 857 e ISO 3862 - per i tipi specifici guarda sopra. Se viene superato la massima pressione nella tubatura, Cablelock non garantisce sufficiente sicurezza. Secondo la norma di fabbrica le sicurezze Cablelock sono stati provati con una dinamica con quasi statici tentativi prove di pressione costante con minimo la 1,5 doppia pressione massima della ammessa pressione massima. Le sicurezze Cablelock hanno tenuto senza problemi la fine della tubatura che sono sferzati. La protezione tramite protezioni antistrappo Cablelock è assicurata solo se vengono rispettati i requisiti di installazione secondo la norma DIN 20066 e se il raggio minimo di curvatura non viene superato per difetto secondo la suddetta norma! ⚠ La massima temperatura di uso è -30 °C a +200°C. Prima del armamento con Cablelock è da controllare se tutti i movimenti della tubatura e macchina siano anche possibile con le sicurezze. Pericoli d'incastro evitare. Tenere lontano di bambini! Anche con il sistema di bloccaggio applicato è necessario mantenere una distanza di sicurezza (vedere il punto F)! Idoneità in ambiente esplosiva come in altre ambiente (farmaceutica, generi alimentari, radiazione etc.) deve essere in ogni caso singolo prima coordinato con il produttore. Le sicurezze Cablelock non proteggano davanti liquidi etc. che escono della tubature rotta, e neanche nel caso che si rompano anche le armature oppure pezzi della montatura pressata etc. Cablelock AS e per 4-5 montaggi e smontaggi concepito. Più spessi usi possono danneggiare componenti. È da mettere al sicuro che il punto fisso alla macchina abbia una bastata forte resistenza. Nonostante il bloccaggio possono persistere rischi residui - all'indirizzo www.cablelock.de - informazioni importanti - è disponibile il file "Sicure per tubi - eventuali rischi". Questi sistemi di bloccaggio non sono testati per fluidi gassosi - vedere le note del catalogo. Questa serie NON deve essere impiegata per tubi flessibili a 6 strati (ad es. R13/R15 a partire da DN32). Il maggior peso al metro (kg/m) di questi tipi di tubo flessibile rispetto ai tubi flessibili a 4 strati, così come la possibile maggiore sollecitazione di flessione al raggio minimo di curvatura, possono portare a un sovraccarico del sistema di bloccaggio! ⚠ Inoltre, è estremamente importante che i tenditori Cablelock siano sempre sufficientemente stretti - vedere sezione D). I termini utilizzati in queste istruzioni per l'uso sono da intendersi secondo il significato che hanno nella norma UNI EN ISO 8330. In caso di strappo del tubo flessibile nessuna parte del sistema di bloccaggio deve entrare in contatto con altri componenti (rischio di rottura del cavo, ecc.).

D) Montaggio del tenditore a cravatta "basic" - Posizionamento complessivo vedi retro

All'inizio, leggere e osservare assolutamente le informazioni sul frontespizio delle presenti istruzioni per l'uso!

In occasione del montaggio, rispettare assolutamente le regole di sicurezza della BGI 5100!

Prima di applicare il tenditore si consiglia l'utilizzo del Cablelock AS-Tape.

Si è rinunciato a una vite di sicurezza sulla bussola di serraggio a causa del pericolo del "grippaggio dei filetti di acciaio inossidabile". Anche nei test di lunga durata, la filettatura della bussola di serraggio non

si è allentata nelle applicazioni standard. Tuttavia, per assicurare una sicurezza ottimale (o nel caso di vibrazioni), consigliamo di fissare il raccordo filettato vite di base-bussola di serraggio tramite un fermo per vite liquido ad alta resistenza (ad es. Loctite n° 2701 o simili all'inizio del montaggio D1)

Si prega di ordinare l'AS-Tape separatamente

D1) Applicare



- Spingere la vite di base con la bussola di serraggio + tassello di spinta (la cavità tornita interna della bussola di serraggio in tal caso indica in direzione del tassello di spinta) sopra il cavo di acciaio. Il lato flangiato del tassello di spinta è rivolto verso il lato opposto alla bussola di serraggio, in direzione dell'estremità del cavo di acciaio.
- Fine della fune metallica con bussola di limitazione mettere intorno al punto di fissaggio.
- Se sono prevedibili vibrazioni (v. in alto), fissare il filetto della vite di base con Loctite.

D2) Premontaggio



- Guidare nuovamente l'estremità del cavo di acciaio con la bussola di arresto finale attraverso il tassello di spinta e la bussola di serraggio (si forma un laccio) e spingerli nella fessura di inserimento della vite di base
- Tirare la fune metallica del lato del cappio fin quando la bussola di limitazione si incastra con la testa a livello della vite centrale.
- Bussola di serraggio completamente avvitare sulla vite centrale (G1/4" rispettivamente G3/8")!
Stato di consegna è adesso raggiunto!

D3) Fissaggio

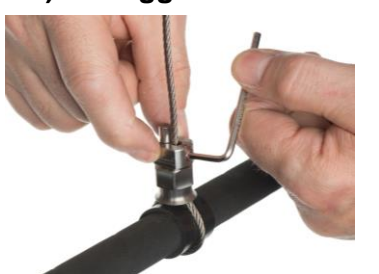

- Spingere il tenditore nella posizione di fissaggio desiderata (a tale scopo osservare D6) e anche il retro di queste istruzioni per l'uso!).
- Serrare saldamente a mano il cavo di acciaio (stringere il laccio) e prefissarlo manualmente. Avvitare il tenditore fissato a mano tramite la vite di fissaggio. In caso di acciaio inox: serrare tutte le dimensioni con circa 2,0 Nm - max 2,5 Nm (non di più).
- Attenzione: Applicare la chiave a brugola IN MODO ESATTO, altrimenti c'è il rischio che l'esagono della vite senza testa "giri a vuoto"!**
- **ATTENZIONE:** fissaggio solido a mano avvantaggia il più tardi fissaggio. Questo passo di montaggio richiede eventualmente un po' di esercitazione.
- Il tenditore a cravatta Cablelock AS è adesso fissato.

D4) Stringere

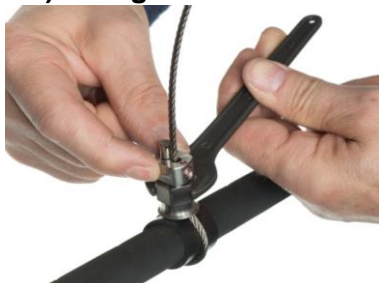

- Stringere il tenditore a cravatta Cablelock con la chiave, in quando si avvita piano la bussola di serraggio in direzione del cappio
- Stringere la bussola di serraggio fino a raggiungere la resistenza necessaria. Per informazioni sulla "resistenza necessaria", vedere il punto D6). Bloccare la vite di base manualmente o con la chiave per dadi per impedire che questa giri.
- Rumori di montaggio e eventuali trucioli sono senza pericoli.
- La massima via per stringere sono 8mm, significa che la filettatura esterna della vite centrale dovrebbe essere massima visibile 8mm.
- Se la resistenza necessaria (vedere D6) non viene raggiunta, allentare la vite di fissaggio*, riavvitare la bussola di serraggio e ripartire dal punto D3).

D5) Sicurare



- Dopo aver raggiunto la resistenza (vedere D6) desiderata, bloccare il tenditore Cablelock con la vite di sicurezza superiore per impedire il distacco accidentale (M3 leggermente, vale a dire con max 0,5 Nm)
- È consigliato il fissaggio della bussola di serraggio secondo la spiegazione nel testo introduttivo al punto D)
- Il tenditore a cravatta "basic" è adesso finito da montare!

D6) Resistenza necessaria della bussola di serraggio durante il proce:

Con i tenditori Cablelock possono essere raggiunte delle resistenze estremamente elevate. In caso di utilizzo come sistema di bloccaggio per tubi flessibili sono necessarie le seguenti resistenze:

Sul lato del tubo flessibile: La resistenza richiesta è all'incirca raggiunta quando la braca in cavo di acciaio non può più essere spostata in direzione assiale nemmeno esercitando una forza relativamente grande.

In questo caso sono corretti i seguenti valori esatti (coppia di serraggio della bussola di serraggio):

LATO DEL TUBO FLESSIBILE: AS3: 2Nm AS4: 3Nm AS5: 4Nm

Informazione: AS3 = cavi di acciaio da 3 mm AS4 = cavi di acciaio da 4 mm AS5 = cavi di acciaio da 5 mm

Sul lato della macchina:

La resistenza richiesta è all'incirca raggiunta quando la braca in cavo di acciaio non può più essere spostata in direzione radiale nemmeno esercitando una forza relativamente grande.

In questo caso sono corretti i seguenti valori esatti (coppia di serraggio della bussola di serraggio):

LATO DELLA MACCHINA: AS3: 4Nm AS4: 5Nm AS5: 8Nm

Informazione: AS3 = cavi di acciaio da 3 mm AS4 = cavi di acciaio da 4 mm AS5 = cavi di acciaio da 5 mm

Un'ulteriore stretta delle brache avviene automaticamente nel caso di uno strappo del tubo flessibile!

E) Smontaggio tenditore a cravatta "basic"

Per il smontaggio del tenditore a cravatta per primo svitare le vite di sicurezza a), b), c)* (vedere pagina 2).

Per prossimo svitare la vite di fissaggio* e aprire il cappio (fune metallica). Tutti gli altri passi sono da fare alla ROVESCIA di ordine D2) a D1), guarda montaggio.

F) Distacco di sicurezza

Anche in caso di protezione antistrappo montata deve essere osservata una distanza di sicurezza! Ogni utente deve determinare di persona questa distanza di sicurezza secondo le condizioni presenti sul posto. La seguente è una regola empirica semplificata. Ulteriori dettagli possono, all'occorrenza, essere desunti nostro foglio informativo "03) Tabella distanza di sicurezza" all'indirizzo www.cablelock.de - Importanti informazioni.

Regola empirica per la distanza di sicurezza:
minimo distacco di sicurezza= (LS+LF)x1,2

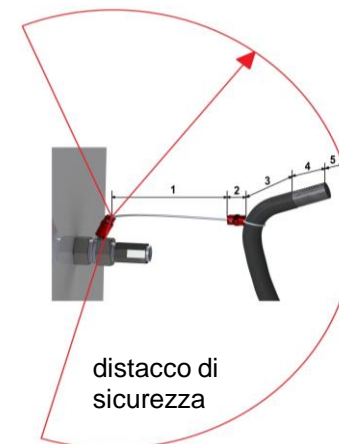

"Ls": Spigolo superiore della vite di base fino al punto di appoggio del tassello di spinta!

"Lf": fine montatura pressata fine metà della fune.

G) Quadro dei componenti (Simbolo) del tenditore a cravatta "basic":

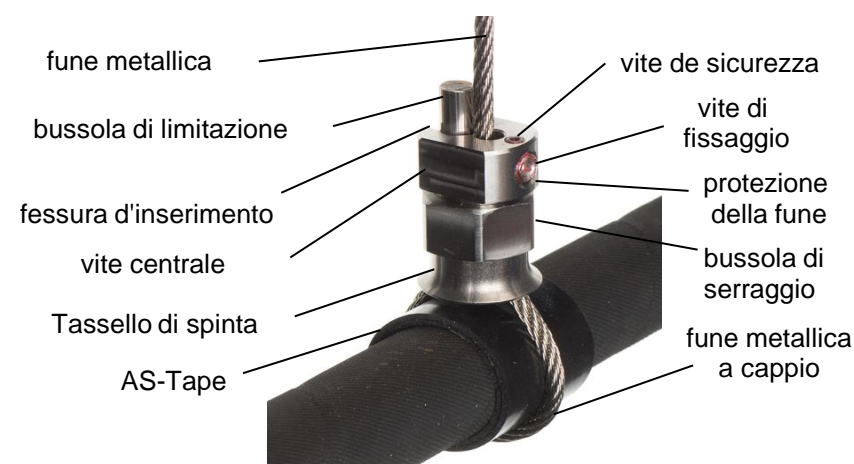

Combinazioni del materiale:		
Versione:	V2A	V4A
fune metallica a cappio	AISI316	AISI316
bussola di limitazione	AISI303	AISI316
vite centrale	AISI303	AISI316
vite de sicurezza	AISI303	AISI316
vite de fissaggio	AISI303	AISI316
protezione della fune	AISI303	AISI316
bussola di serraggio	AISI303	AISI316
Tassello di spinta	AISI316	AISI316
Targhetta CE	AISI316	AISI316
Sostituzione con materiali "equivalenti" riservata. Tuttavia almeno V2A= AISI303; V4A=AISI316		